

Plus en détails



■ Laminoir manuel réversible



■ Laminoir automatique réversible avec farineur et automate



■ Laminoir automatique version structure inox, avec enrouleur à droite (possible à gauche)



■ Laminoir manuel position relevée



■ Grille de sécurité relevée pour accès racleurs



■ Enrouleur automatique



■ Farineur automatique avec grilles de sécurité



■ Automate programmable

Données techniques

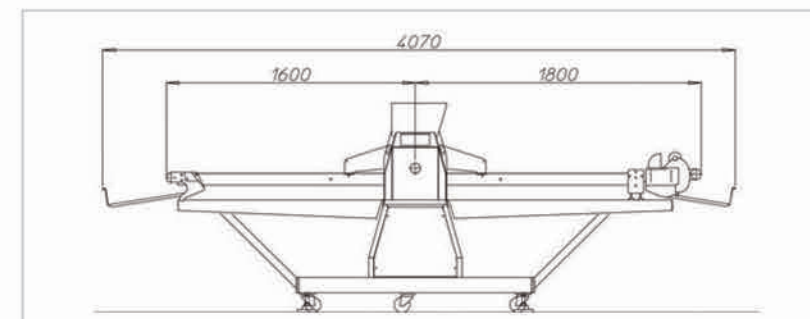

■ LAMI TOUCH Vers 1600

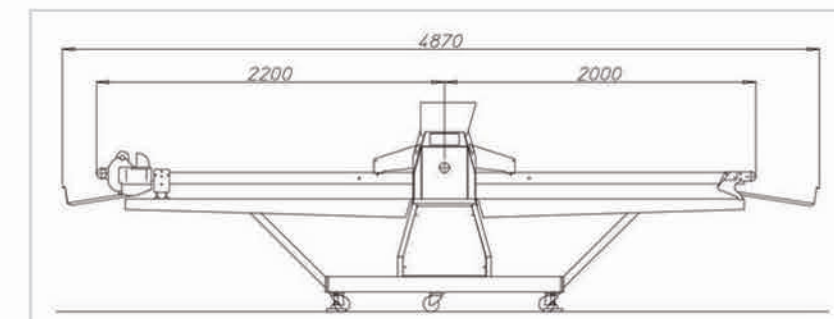

■ LAMI TOUCH Vers 2000

Laminoirs réversibles

Références	Ouverture des cylindres (mm)	Diamètre des cylindres (mm)	Programmes de travail	Vitesse de tapis (cm/s)	Cycles de travail séquentiels	Dimensions tapis (mm)		Alimentation électrique (kW) / Puissance électrique nominale (kW)	Dimensions (mm)			Cycles de travail séquentiels
						Largeur	Longueur		Longueur	Prof.	Hauteur	
SF 1600 I	0,2/50		-	60	-				3720	1200	1200	275
LAMI SMART		84				650	1600/1800	1,5	4000	1210	1350	500
LAMI TOUCH Vers 1600	0,2/60		n° 50	20 à 85	n° 4					1250	1400	
LAMI TOUCH Vers 2000							2000/2200		4800			530